

| N:o | Tuote nro/Article N:o | Nimike/Title |
|-----|-----------------------|------------------------------------|
| 1 | 310206686 | Sylinteri/Cylinder 173/55x1873 P70 |
| 2 | 320307683 | Kehto/Cradle 173-153-133 TT |
| 3 | 320206586 | Pallokuppi/Ball cup Ø70 |
| 4 | 350501510 | Rasvanippa/Grease nipple M8 |
| 5 | 300509877 | Kilpisarja/Label set |

Kehdon pultit kiristetään
170 Nm momenttiin.
Cradle's bolts are tightened
to 170 Nm torque.

* = Kehto ylösalaisin asennettuna/
Cradle upside down mounted +50 mm.

** = Kehto ylösalaisin asennettuna/
Cradle upside down mounted -50 mm.

| Vaihe/Stage | Isku/Stroke (mm) |
|-------------|------------------|
| Ø152 | 298 |
| Ø132 | 300 |
| Ø115 | 286 |
| Ø100 | 237 |
| Ø85 | 254 |
| Ø70 | 248 |
| Ø55 | 250 |
| Yht./Sum.= | 1873 |

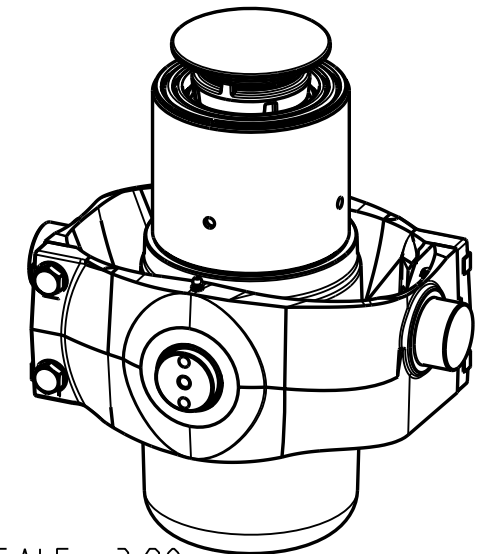

SCALE 3:20

Tiivistesarja/ Seal set 173/55: 340503367
Ohjausrengassarja/ Guide ring set 173/55: 340503368

Kokonaisisku/ Total stroke 1873 mm.
Iskutilavuus/ Stroke volume 14.2 dm³.
Suurin sallittu työpaine/ Max allowed working pressure 25 MPa.
Suurin sallittu kuorma/ Max allowed load 14 t.

M = Asennusvara/Mounting space min. 15 mm.

| Pvm Date | Piirt. Drawn | Oli ennen / Was before | Malli Model |
|------------------------------|--------------------|--------------------------------------|------------------------------|
| | Pinnat Surfaces | Yleistoleranssi General tolerance | Massa Mass |
| | Ra (µm) | ISO 2768-m | 99,310 |
| | Tark. Check | | Koodi Code |
| | Hyv. Appr. | | STD |
| | | | Mitat, muoto Dim. / Geom. |
| Liittyy / Belongs to | | | Suhde Scale |
| TT27 | | | 1:4 |
| Nimitys NY 173/ 55x1873 P70 | | | Revisio Revision |
| Titt LIFTUN 173/ 55x1873 P70 | | | - |
| | | | Piirustus n:o / Drawing no |
| | | | 310206687 |

